

Multi-Trayloader 280 VEMAG

Distribución de productos para cadenas de carne picada y de conformación



Máxima flexibilidad para el procesamiento en varias vías.

¿Explota cadenas de producción complejas y quisiera distribuir sus proyectos en varias vías? ¿Embala sus productos automáticamente y necesita una solución óptima para la colocación de sus productos en la dirección de transporte de su máquina envasadora? ¿Busca una solución flexible que pueda utilizar para todos sus productos?

Apueste por la Multi-Trayloader 280 de VEMAG y benefíciense de un posicionamiento extremadamente exacto y de los máximos rendimientos de transferencia.



VEMAG Multi-Trayloader 280

La Multi-Trayloader 280 es un complemento para todas las cadenas de producción VEMAG de una vía.

Inserto

La Multi-Trayloader 280 se emplea en todas partes donde los productos son porcionados en una vía y evacuados en varias vías en la dirección de transporte de la máquina envasadora. Se puede integrar fácilmente en las cadenas de producción VEMAG y es el complemento ideal para la máquina de conformación FM 250, para el porcionador de carne picada MMP 220, así como para todos los dispositivos de corte VEMAG.

Versión

El bastidor base está fabricado por completo de acero inoxidable. Una caja de transmisión contiene todos los elementos de accionamiento mecánicos. La cinta distribidora está suspendida en un lado en el bastidor base y se acciona desde la caja de transmisión. El accionamiento del borde de retirada tiene lugar a través de un árbol que ejecuta un movimiento lineal. Con un recorrido de desplazamiento del borde de retirada de 650 mm, la cinta distribidora ejecuta hasta 40 carreras por minuto.

La vía de evacuación transversal está unida fijamente a la cinta distribidora.

Manejo

La Multi-Trayloader es fácil de manejar. El usuario introduce los parámetros para la colocación de los productos a través de la pantalla integrada.

La Multi-Trayloader es apta para la limpieza con equipos de baja presión y necesita poco mantenimiento.

Todas las ventajas en resumen

- Integración sencilla en cadenas de producción VEMAG
- Uso flexible para todas las aplicaciones de una vía
- Rendimientos de transferencia elevados
- Posicionamiento exacto de los productos



www.vemag.de

Datos técnicos

Ancho de la cinta:	250 mm / 600 mm
Longitud de la cinta:	1.800 mm
Recorrido del borde de retirada:	650 mm
Velocidad de distribución:	hasta 40 carreras/min. / 12 carreras/min.
Combinación con:	máquina de conformación FM 250 porcionador de carne picada MMP 220 cabezal de llenado 981 dispositivo de corte 808 Coex 891 - 894

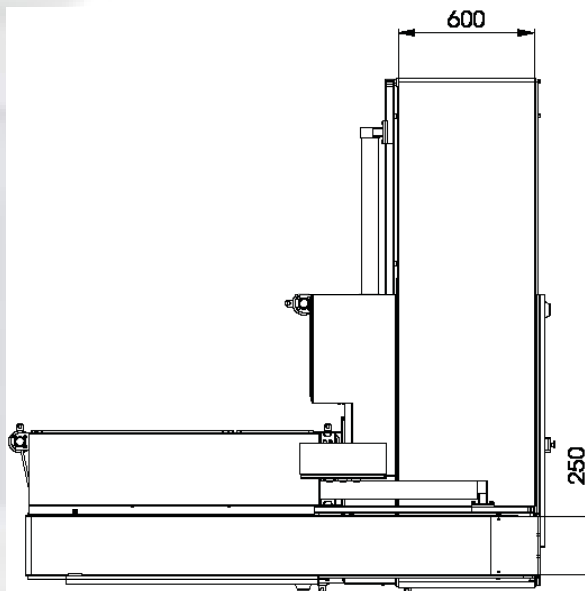
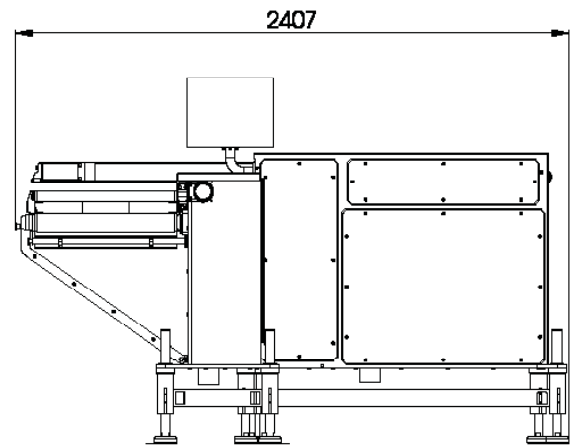
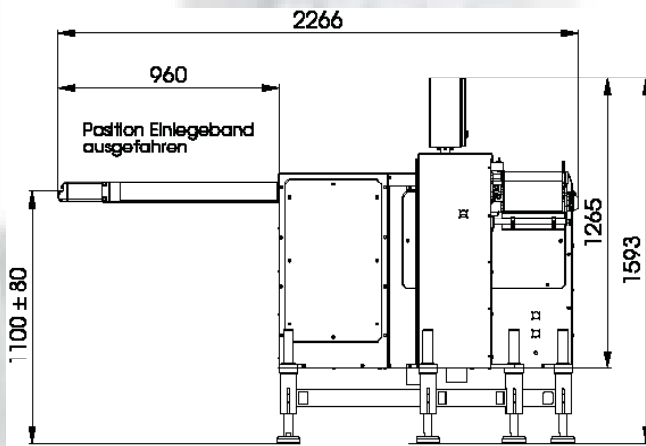

VEMAG Maschinenbau GmbH
 Postfach 1620, D-27266 Verden
 Teléfono +49 42 31-77 70, Fax +49 42 31-77 72 41
<http://www.vemag.de>, e-mail@vemag.de

Por cortesía de: