



Línea de Producción completamente automatizada para embutidos y otras emulsiones

Líneas de Producción

Todas las máquinas Seydelmann se pueden integrar en Líneas de Producción. Se planifican, desarrollan y fabrican Líneas completamente o parcialmente automatizadas como solución completa. La planificación del proyecto sucede de acuerdo a los requisitos y condiciones del usuario.

El grado de automatización y los puntos de intersección se pueden determinar de forma individual. Cada una de las máquinas conectadas por sistemas de transporte puede ser operada de forma manual o toda la Línea puede ser operada por una sola persona desde el Mando Central.

Todas las secuencias como la pre-molienda, trituración, corteza fina, emulsificación y mezcla en vacío, la estanda-

rización, el calentamiento del material, la fumigación y la refrigeración con dióxido de carbono (CO₂) / nitrógeno líquido (LN₂) y el análisis del material con la tecnología de infrarrojos o de rayos X se llevan a cabo con la mayor calidad y eficiencia en las líneas de producción automatizadas.

Las tecnologías de transporte reemplazan el largo e intenso proceso de carga, mientras que los silos ayudan a hacer eficiente el almacenamiento y posterior carga.

Décadas de experiencia en la planificación y construcción de Líneas de Producción aseguran siempre la mejor solución individual para el procesamiento de cada producto.

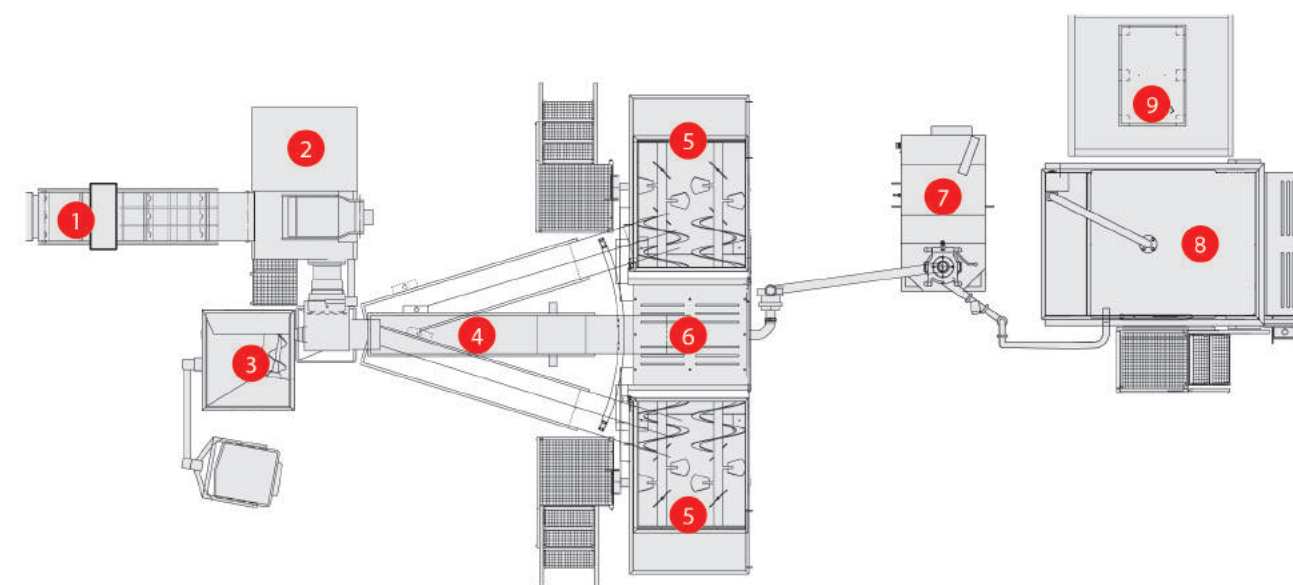

- 1** Cinta transportadora con detector de metales
- 2** Molino para material congelado GW 300
- 3** Molino Automático AG 160 con elevador integrado
- 4** Sinfín de alimentación móvil
- 5** Mezcladora MR 1800 con plataforma de trabajo
- 6** Tolva con bomba y tubería
- 7** Konti-Kutter KK 250 AC-6
- 8** Mezcladora al vacío VMR 3500 con plataforma de trabajo
- 9** Dispositivo de carga para contenedores grandes