

## Mod. COR-3

### Packaging

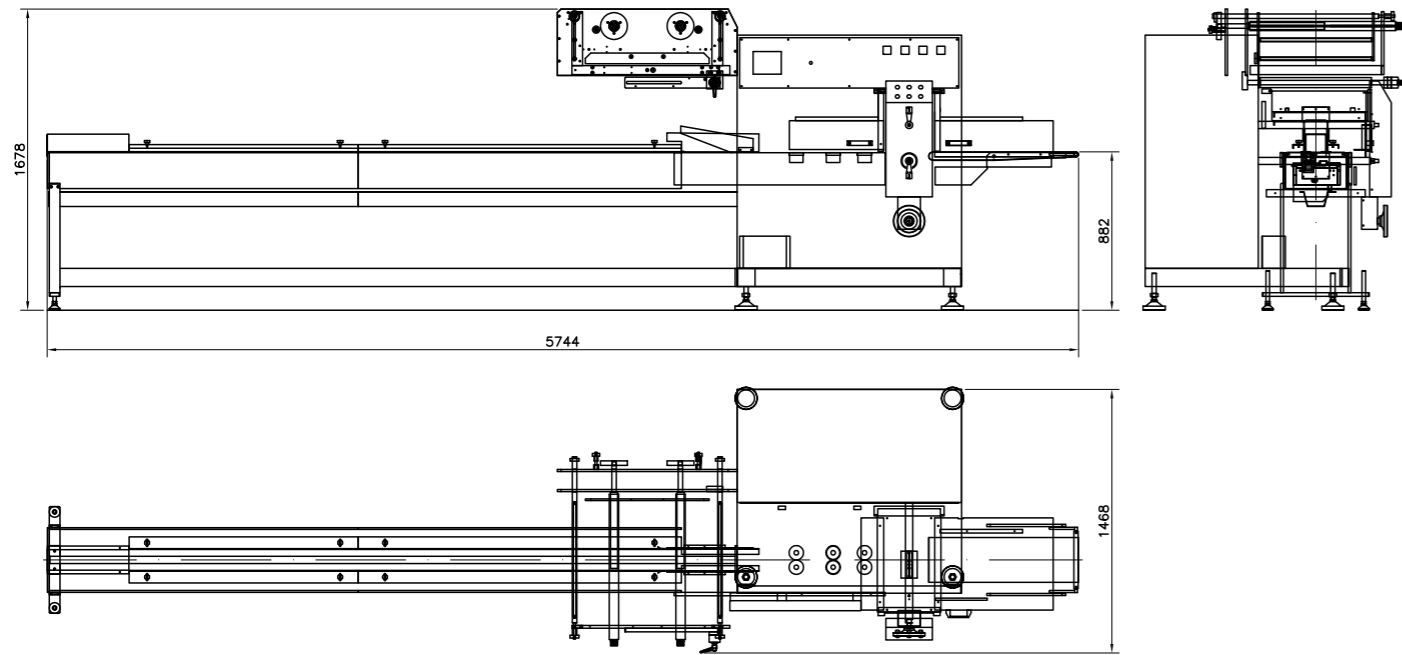

-  Le caratteristiche e le notizie tecniche sono indicative e non impegnative, la Ditta Gasparin si riserva di apportare modifiche in qualsiasi momento e senza alcun preavviso.
-  Las características y especificaciones técnicas son indicativas y no vinculantes. La firma Gasparin se reserva el derecho de aportar modificaciones en cualquier momento sin preaviso alguno.
-  All technical features and data are purely indicative and not binding. Gasparin reserves the right to modify its products without warning in any moment.
-  Характеристики и технические данные являются ориентировочными и необязывающими. Компания Gasparin оставляет за собой право вносить в них изменения в любой момент и без предупреждения.
-  Les caractéristiques et les notices techniques sont fournies à titre indicatif et ne sont pas contraignantes. La société Gasparin se réserve le droit d'apporter toutes les modifications jugées utiles à tout moment et sans préavis aucun.
-  Brevetti Gasparin srl تحفظ بحقوقها بالحقاق تعديلات في أي وقت وشركة Gasparin srl بدون أي إخطار.









Slicing and packaging systems for the baking industry.

## Mod. COR-3



BREVETTI GASPARIN SRL  
 via 1° maggio, 19 - 36035 Marano Vicentino - Vicenza - Italy  
 T. +39 0445 560065 - F. +39 0445 622484  
 info@gasparin.it - www.gasparin.it

-  CONFEZIONATRICE FLOW-PACK INDUSTRIALE
-  FLOW-WRAPPING INDUSTRIAL MACHINE
-  ENSACHEUSE FLOW-PACK INDUSTRIELLE

- EMPAQUETADORA FLOW-PACK INDUSTRIAL 
- УПАКОВОЧНЫЙ СТАНОК ТИПА FLOW-PACK 
- FLOW-PACK ةئبعت ةلا 



## > Mod. COR-3



IT	EN	FR	ES	RU	SA	COR-3
TAGLIACUCI	CRIMPER UNIT	GROUPE COUPE ET SOUDE	CORTASUELDA	УЗЕЛ РЕЗКИ И СВАРКИ	قص وخييط	280 mm (optional 380 mm)
LARGHEZZA MAX BOBINA	MAX. REEL WIDTH	LARGEUR MAX BOBINE	ANCHO MÁX. BOBINA	МАКС. ШИРИНА РУЛОНА	أقصى عرض للملفات	650 mm* (optional 750 mm)
LUNGHEZZA MAX PRODOTTO	MAX. PRODUCT LENGTH	LONGUEUR MAX PROD.	LONGITUD MÁX. PROD.	МАКС. ДЛИНА ПРОДУКТА	أقصى طول للمنتج	60 - 380 mm*
ALTEZZA MAX PRODOTTO	MAX. PRODUCT HEIGHT	HAUTEUR MAX PROD.	ALTURA MÁX. PROD.	МАКС. ВЫСОТА ПРОДУКТА	أقصى ارتفاع للمنتج	100 mm*
POTENZA	POWER	PUISSANCE	POTENCIA	МОЩНОСТЬ	قدرة	4,5 Kw
PESO	WEIGHT	POIDS	PESO	ВЕС	وزن	1300 Kg

\* On request different bigger dimensions are evaluated.

### IT.

#### Confezionatrice flow-pack.

- Atta al confezionamento dei prodotti in continuo per alte produzioni a cicli di lavoro continuativo
- Versione elettromeccanica
- Velocità di confezioni in battute al minuto: 80/90 regolabile tramite inverter
- Tre coppie di ruote a chiusura pneumatica
- Cambio passo corto-lungo pneumatico
- Tunnel formatore fisso
- Nastro entrata carico prodotti
- Pannello elettrico con comandi centralizzati, emergenze elettriche secondo normative e plexiglass di protezione
- Struttura portante in robusto acciaio verniciato

#### Optional

- Gruppo fotocellula centratura stampa
- Marcatore per stampa datario
- Doppia spatola
- Doppio porta bobine con cambio automatico
- Lama a zig-zag
- Tunnel formatore regolabile
- Predisposizione per l'abbinamento in linea
- Impianto spruzzatore alcool

### EN.

#### Flow-wrapping machine.

- Suited for the continuous flow-wrapping of products at high productivity in continuous cycle
- Electromechanical version
- Bag packaging speed: 80/90 units/minute, adjustable by inverter
- Three pairs of pneumatic closing wheels
- Pneumatic short/long step change
- Fixed forming box
- Product loading inlet conveyor belt
- Electric panel with centralized controls; electric emergency devices built to standards and plexiglass protection screen
- Sturdy painted steel support structure

#### Optional

- Print centering photocell unit
- Printer
- Double sealing jaw
- Double reel-holder, version with automatic change available on request
- Zigzag-type blade
- Adjustable forming box
- Designed for in line combination
- Alcohol sprayer system

### FR.

#### Ensacheuse Flow-Pack.

- Prévue pour l'emballage des produits en continu pour les grandes productions à cycles de travail continu
- Version électromécanique
- Vitesse d'emballage en confections par minute: 80/90 réglable par variateur
- Trois paires de molettes à fermeture pneumatique
- Changement de pas court-long pneumatique
- Conformateur fixe
- Bande d'entrée de chargement des produits
- Tableau électrique avec commandes centralisées, alimentation de secours conformément à la réglementation et protection en plexiglas.
- Structure porteuse robuste en acier peint.

#### En option

- Groupe cellule photoélectrique de centrage impression
- Unité d'impression
- Spatule double
- Porte-bobine double avec version à changement automatique éventuel
- Lame à zig-zag
- Conformateur réglable
- Prévu pour intégration en ligne
- Installation de pulvérisation d'alcool

### ES.

#### Cortadora de cuchillas continuas.

- Adecuada para el empaquetado de productos en continuo para producciones elevadas con ciclos de trabajo continuo
- Versión electromecánica
- Velocidad de empaquetado en unid. por minuto: 80/90 regulable mediante inverter
- Tres pares de ruedas con cierre neumático
- Cambio paso corto-largo neumático
- Túnel conformador fijo
- Cinta transportadora de entrada para la carga de los productos
- Panel eléctrico de mandos centralizados, emergencias eléctricas conformes con las normas y plexiglás de protección
- Estructura portante de resistente acero barnizado.

#### Accesorios opcionales

- Grupo fotocélula para el centrado de la impresión
- Dispositivo impresor
- Doble pinza
- Doble porta bobinas eventual versión con cambio automático
- Cuchilla en zigzag
- Túnel conformador regulable
- Predisposición para el acoplamiento en línea
- Instalación rociador de alcohol

### RU.

#### Ленточная машина для нарезки хлеба.

- Предназначается для непрерывной фасовки больших объемов производства с непрерывным циклом работы.
- Электромеханическая модификация.
- Рабочая скорость, циклы в минуту: 80/90, регулируется при помощи инвертора
- Три пары колес с пневматическим складыванием
- Пневматическая настройка короткого-длинного шага
- Фиксированный формовочный туннель
- Входной ленточный транспортер для загрузки продуктов
- Электрический пульт с централизованными органами управления. Электрические органы аварийной остановки соответствуют действующим стандартам, присутствуют защитные панели из плексигласа.
- Прочная несущая конструкция из окрашенной стали.

#### Дополнительные опции

- Узел фотоэлемента для центровки печати
- Печатающее устройство
- Двойная лопатка
- Двойной держатель рулонов, возможность модификации с автоматической сменой рулонов
- Нож "зигзаг"
- Регулируемый формовочный туннель
- Подготовка для включения в поточную линию
- Система распыления спирта

### SA.

#### قطاعة بشفرات مستمرة

- تستخدم لتقطيع الخبز بسرعة مرتفعة. رأس تقطيع ذات شفرات مستمرة مركبة على أسطوانات معدلة وموزونة للحصول على التصاق أفضل
- مطارق صغيرة لقيادة الشفرات مصنوعة من معدن مقصي والجزء المركب من كربيد ملبد يمكن اختيار خطوة الشفرة ويمكن استبدالها، حد أدنى 8 ملليمتر
- سيور تحميل الداخل: الأعلى ويمكن ضبط ارتفاعه. ويعمل على دفع الخبز تجاه الشفرات والأسفل بحدي قيادة يمكن ضبطهما
- يمكن ضبط سرعة السيور من خلال العاكس. لوحة كهربائية بمفاتيح تحكم مركزية والطوارئ. الكهربائية وفقا للوائح ومحمية من خلال بلكسيغلاس
- الهيكل الحامل مصنوع من الصلب القوي المدهون.

#### كماليات

- طقم خلايا ضوئية لمركزة الطبع
- جهاز الطبع ملوق مزدوج
- حامل ملفات مزدوج ويمكن توفير طراز بغير آلي
- شفرة متعرجة
- نفق التشكيل قابل للضبط مصممة لتتماشى مع خط الانتاج
- آلة رش كحول